

Siehe Gefährdungsbeurteilung

- ! Unterweisungen / Einweisungen in Betriebsmittel
- ! Grundlagen der Gefährdungsbeurteilung
- ! Sicherheitsbelehrung
- ! Theorie / Fachkunde

Aufbauübung 15 Schützsicherungen

Herleitung Dreieckschaltung

Bearbeitet am

Durch

Klasse / Gruppe

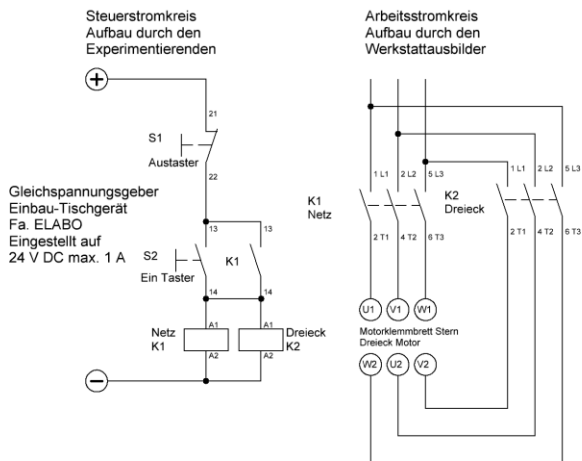

Dreieckschaltung von Elektromotoren

Funktionsbeschreibung der Dreieckschaltung siehe Arbeitsblatt

Der Schaltplan wird durch den Experimentierenden entwickelt
Durch den Werkstatteleiter kontrolliert (Musterlösung)

In Folge wird die Schaltung vom Experimentierenden am Gitterblech aufgebaut unter Beachtung der Sicherheitsregeln
Kontrolle durch Werkstatteleiter
Spannungsfreigabe
Funktionskontrolle des Steuerstromkreises.

DER ARBEITSSTROMKREIS WIRD DURCH DEN WERKSTATT AUSBILDER AUFGEBAUT UND INBETRIEB GENOMMEN



Funktionsbeschreibung