

Siehe Gefährdungsbeurteilung

- ! Unterweisungen / Einweisungen in Betriebsmittel
- ! Grundlagen der Gefährdungsbeurteilung
- ! Sicherheitsbelehrung
- ! Theorie / Fachkunde

## Lötübung 21

Bearbeitet am

Lichtorgel

Durch

Klasse / Gruppe

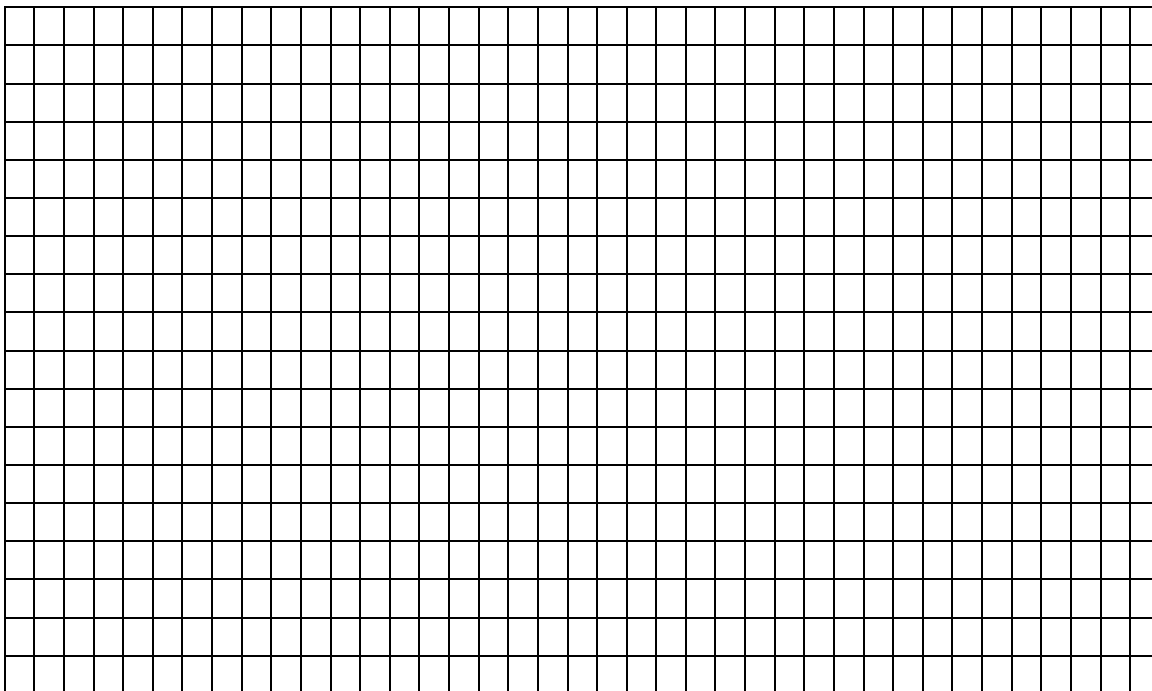
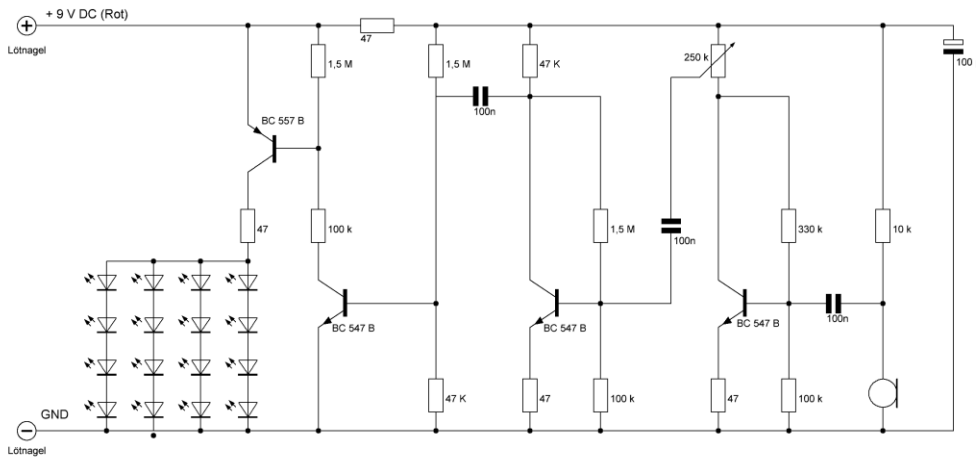

- Lochrasterplatte 39 \* 18 Löcher
- 2 St. Löt-nagel
- 4 St. Widerstand 47 Ohm
- 1 St. Widerstand 10 kOhm
- 2 St. Widerstand 47 kOhm
- 3 St. Widerstand 100 kOhm
- 1 St. Widerstand 330 kOhm
- 3 St. Widerstand 1,5 MOhm
- 1 St. Poti 250 kOhm
- 3 St. Transistor BC 547 B
- 1 St. Transistor BC 557 B